

# 出展に際して

## 展示例・図 縦1m×横1m×奥行き30cm以内

壁にかけられる作品(主に平面・立体)1点の場合  
※例:額無しで最大S40号

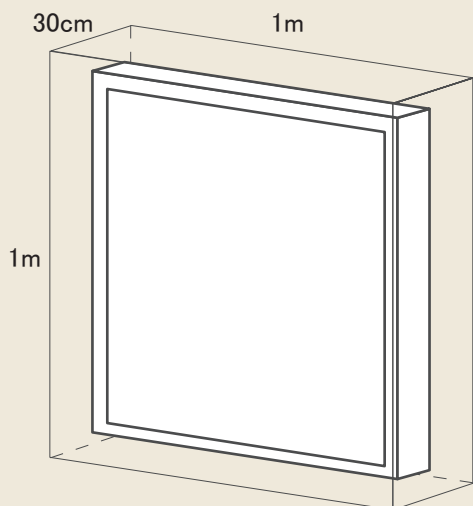

壁にかけられる作品(主に平面・半立体)2点の場合  
※規定サイズに収まる範囲内でサイズは自由

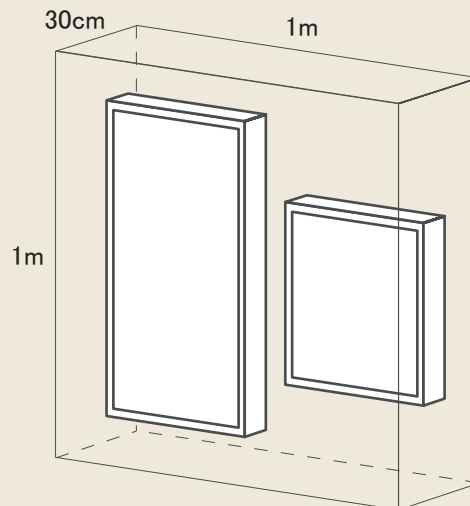

## 展示例・図 縦60cm×横60cm×高さ60cm以内

展示台や床に置く作品1点の場合

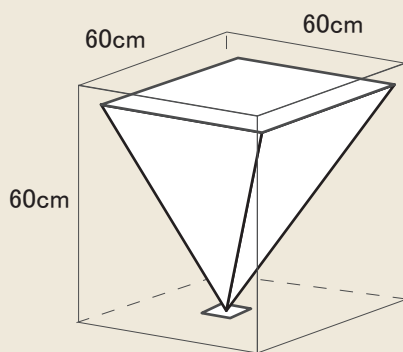

展示台や床に置く作品2点の場合  
※規定サイズに収まる範囲内でサイズは自由

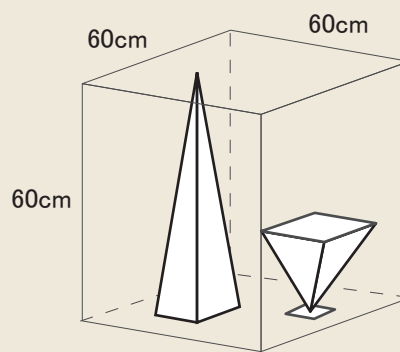

### 審査基準概要

- ・コンセプトの明確さ
- ・コンセプトと表現の関係
- ・独創的かどうか?
- ・サイズが作品に適しているか?

### 応募期間

2015年2月15日～6月30日消印有効

企画 美術公募団体アートイマジン

〒186-0002 東京都国立市東 1-15-33 ヒロセビル 5F

TEL&FAX 042-595-9612 携帯 090-8891-3578

メール event\_i@art-imagine.com (担当: 吉田いずみ)

全国公募  
応募要項  
美術公募団体アートイマジン  
芸術祭  
2015